

COMBINAISON BANC-PORTEMANTEAUX DLM 226

WWW.LOGGERE.COM

Caractéristiques:

- Cadre en tube d'acier rectangulaire émaillé anthracite (RAL 7016)
- Patères sur rail DLM 620 avec crochets DLM 118, en aluminium anodisé. Les crochets sont de standard tourné vers l'extérieur
- Les côtés des sections du portemanteau sont fermés avec des embouts en plastique noir
- Assise : 2 lattes en bois lamellé collé
- Le mur doit avoir une capacité de charge suffisante, pour être fixé à des types de murs autres que des murs massifs, du bois de fond est nécessaire Le mur doit avoir une capacité de charge suffisante, pour être fixé à des types de murs autres que des murs massifs, du bois de fond est nécessaire



Dimensions:

- Cadre tubes: 50x30mm
- Profils arrondis: 60x20mm
- Entraxe crochets: 150mm
- Entraxe derrière le bois: 389 x 1393 mm de sol
- Bandes horizontales d'au moins 300 mm de large
- Lattes: 96x26mm
- Hauteur totale: 1350mm
- Profondeur: 350mm

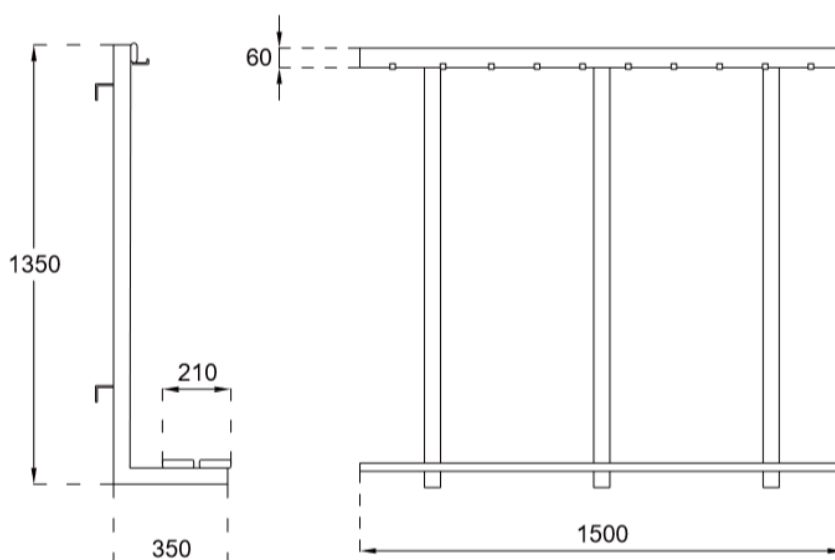

Options:

- Lattes arrière
- Porte-chaussure

Autres produits forestiers

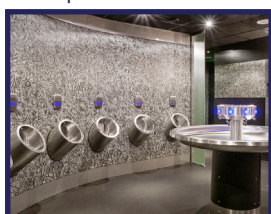

Sanitaire



Casiers et systèmes d'armoires



Cabines sanitaires

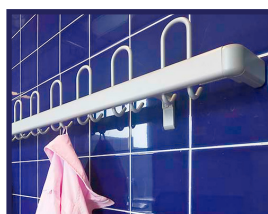

Équipement vestiaires

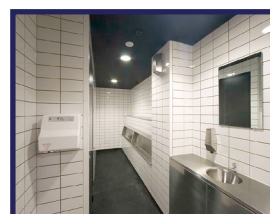

Sanitaire