

## LAVE-MAINS HYGIÈNE 5

### 130706

WWW.LOGGERE.COM

#### Description:

Lave-mains hygiène avec cuve emboutie rectangulaire, sans joint avec bords arrondis. Commande par panneau basculant. Avec dosseret.

Livré complet avec flexible, siphon, col de cygne, robinet temporisé, prémélangeur.

Certification : Hygiène alimentaire. Haute qualité environnementale.

#### Matériau:

- Acier inox, AISI 304, épaisseur 1 mm, finition brossée.

#### Dimensions:

- L 400 x P 340 x H 555 mm
- Vasque: L 315 x P 260 x H 130 mm
- Hauteur dosseret: 365 mm

#### Raccordement:

- Arrivée d'eau: 1/2"
- Vidage: Ø 32 mm

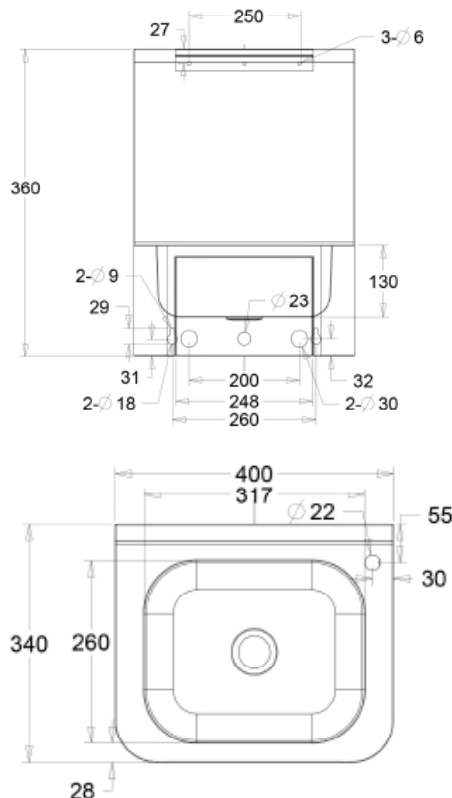
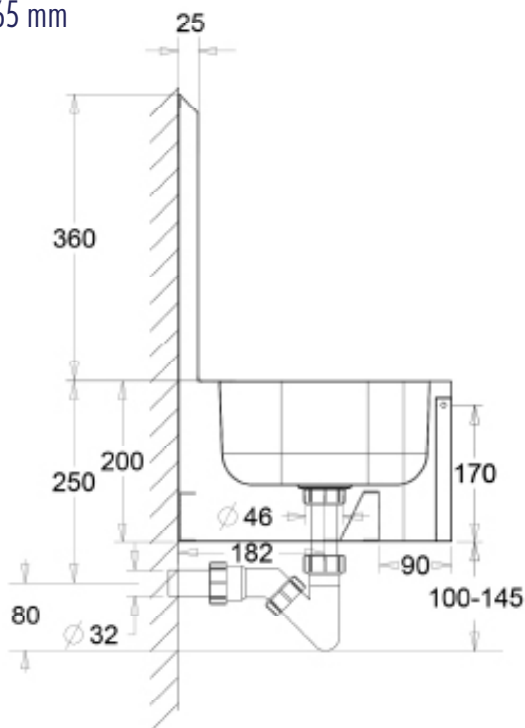

#### Autres recommandations sur les produits LOGGERE



Sanitaires

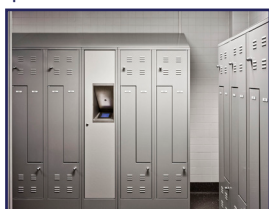

Casiers et systèmes d'armoires



Cabines sanitaires



Porte-manteaux



Equipements