

ARMOIRE DE COLLECTE DE LINGE SALE

DLM 224/1

WWW.LOGGERE.COM

Caractéristiques:

- Réalisée en acier laminé à froid
- Épaisseur du corps 0,8 mm
- Épaisseur des portes 1 mm
- Seulement possible en socle

Portes:

- 3 paumelles soudées
- Serrure à cylindre standard avec 2 clés (système clé maître)
- Trappe pour vêtements sales, avec paumelle à pivot
- Face intérieure pourvue de crochets pour suspendre un sac à linge sale

Dimensions:

- Hauteur : 1770 mm (socle de 50 mm inclus)
- Largeur : 380 mm
- Profondeur : 460 mm
- Poids : 37,2 kg

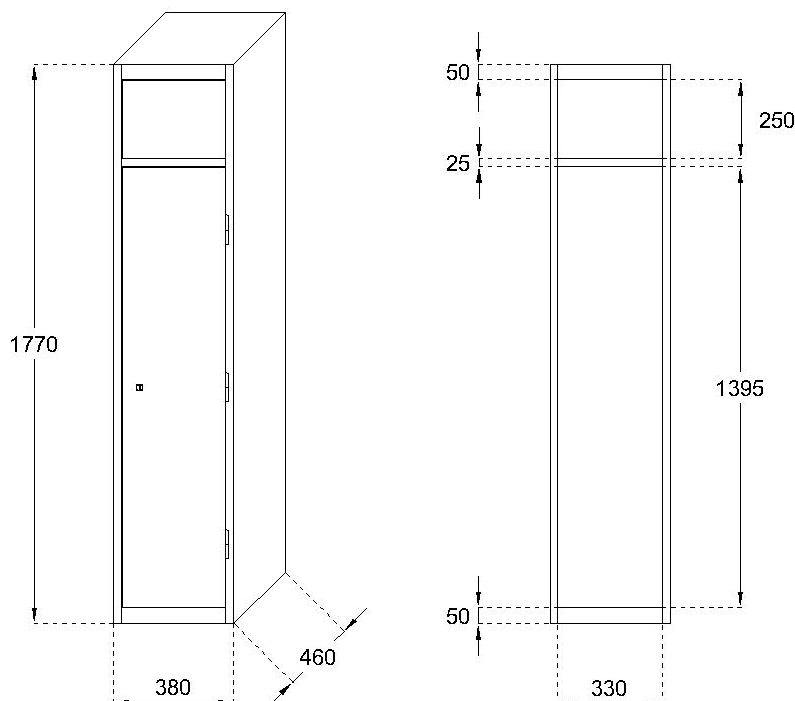

Autres produits forestiers

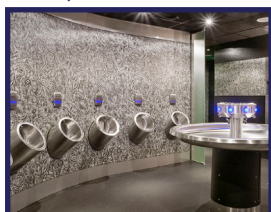

Sanitaire



Casiers et systèmes d'armoires



Cabines sanitaires



Équipement vestiaires



Sanitaire