

## HYGIËNE WASTAFEL 6

### 130727

WWW.LOGGERE.COM

### Omschrijving:

Hygiënische wastafel voor wandmontage met ingeperste waskom. Deze wastafel heeft een grotere waskom t.o.v. andere modellen. Bediening doormiddel van drukpaneel, met spatwand. Geleverd met flexibele leidingen, afvoerplug 1 1/4" en sifon, zelfsluitend mechanisch mengventiel, kraanuitloop in de vorm van een zwanenhals. Zeer geschikt voor horeca en voedingsindustrie.

### Materiaal:

- RVS, AISI 304, dikte 1,0 mm, afwerking geborsteld.

### Afmetingen:

- B 460 x D 400 x H 560 mm
- Waskom: B 400 x D 135 x H 325 mm
- Hoogte spat scherm: 360 mm (25 mm dik)

### Aansluiting:

- Watertoevoer: 1/2"
- Afvoer: Ø 32 mm

### Normen:

- EN 14688:2015 + A1:2018

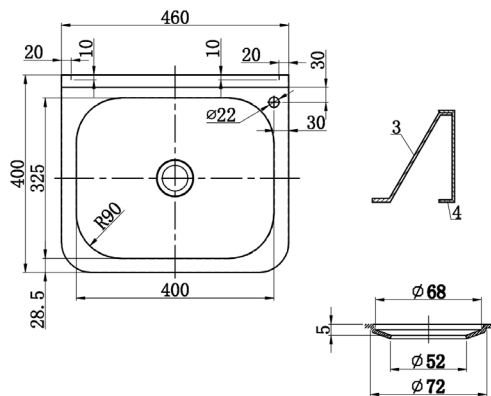

Bijzondere voordelen:



Extra hygiënisch



Voldoet aan CE norm

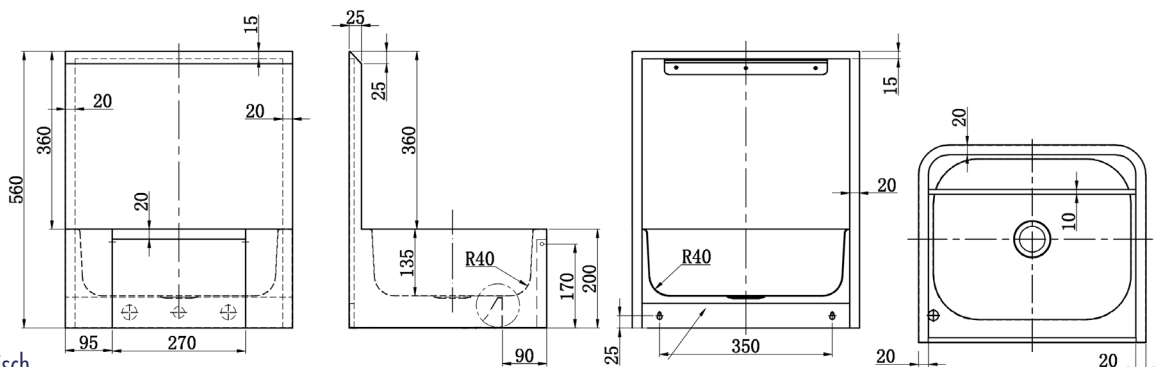

Verdere Loggere productaanbevelingen



Sanitair



Lockers en kastsystemen



Sanitaire wanden



Garderobesystemen



Kantoorunits