

HYGIËNE WASTAFEL 2

130712

WWW.LOGGERE.COM

Omschrijving:

Hygiënische wastafel voor wandmontage met ronde ingeperste waskom, bediening d.m.v. drukpaneel, met spatwand 360 mm. Geleverd met flexibele leidingen, afvoerplug en sifon, zelfsluitend mechanisch mengventiel, aansluitmaat 1/2", kraanuitloop in de vorm van een zwanenhals. Zeer geschikt voor horeca en voedingsindustrie.



Materiaal:

- RVS, AISI 304, dikte 1,0 mm, afwerking geborsteld.

Afmetingen:

- B 400 x D 390 x H 560 mm
- Waskom Ø 300 mm

Aansluiting:

- Watertoevoer: 1/2"
- Afvoer: Ø 32 mm

Normen:

- EN 14688:2015 + A1:2018

Bijzondere voordelen:



Extra hygiënisch



Voldoet aan CE norm

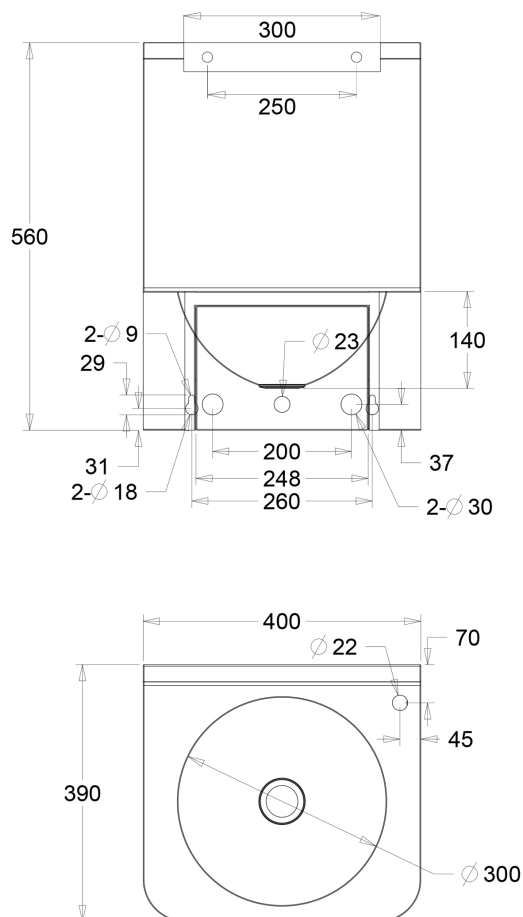
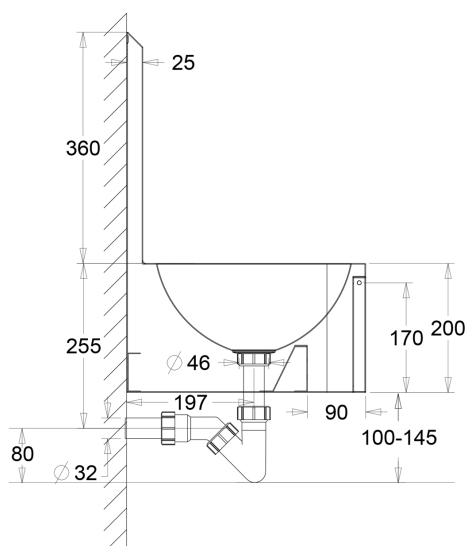

Verdere Loggere productaanbevelingen



Sanitair

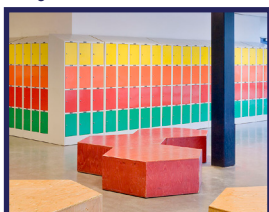

Lockers en kastsystemen



Sanitaire wanden



Garderobesystemen



Kantoorunits